

3SOLLED18VCD30G

OFELIA

CARACTERÍSTICAS

Modelo (s):	3SOLLED18VCD30G
Nombre (s):	OFELIA
Aplicación:	Sobreponer Muro
Material de la carcasa:	Aluminio
Terminado:	Gris
Pantalla:	Policarbonato
Índice de Protección [IP]:	54
Base (portalámpara):	NA
Tipo de lámpara	Integrado LED 3 W

PARAMETROS ELÉCTRICOS

Tensión Nominal [V-]:	3.7 V- 
Consumo de potencia [W]:	3 W
Frecuencia Nominal [Hz]:	NA
Consumo de Corriente [A]:	0.8 A-
Factor de Potencia [f.p.]:	0.5
Flujo luminoso [lm]:	300 lm
Temperatura de color [K]:	3 000 K
Color de luz:	Blanco calido
Ángulo de apertura [°]:	132°
IRC:	80
Temperatura de Operación:	-10°/ 40°C

BENEFICIOS

Horas de vida [h]	30 000
Atenuable	NO
Garantía:	1 AÑO
Certificación:	NOM-003

OBSERVACIONES:

Panel solar y sensor de movimiento, batería de 1500 mAh Li-ion

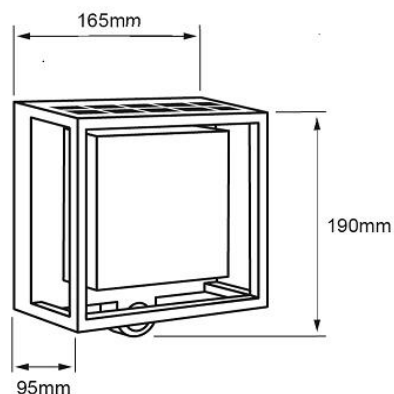

Lada sin costo 01 800 777 LITE



1 AÑO DE GARANTÍA

Iluminación Especializada de Occidente S.A. de C.V.
Av. Dr. Ángel Leaño No.401, 2B, Los Robles C.P. 45134 Zapopan Jal. México